

# MIKRON

## KATALOG rezervnih delova 2026

POSETITE MIKRON  
WEBSHOP



# O MIKRONU



## MIKRON - JEDINICA MERE ZAJEDNIČKOG USPEHA

Već 30 godina rastemo zajedno sa vama.

Mikron je porodična kompanija osnovana 1995. godine, sa jasnom vizijom da kroz kvalitet, znanje i posvećenost bude pouzdan oslonac poljoprivrednicima i privredi. Tokom tri decenije rada u oblasti delova za poljoprivredne i komunalne mašine, izgradili smo snažnu mrežu poverenja sa domaćim klijentima i stabilna partnerstva sa renomiranim svetskim dobavljačima.

Naša snaga ogleda se u širokom i dostupnom asortimanu, brzom i efikasnoj usluzi i spremnosti da u svakom trenutku odgovorimo na potrebe tržišta. Sa razvijenim magacinskim kapacitetima i organizovanom logistikom, u mogućnosti smo da obezbedimo visoku dostupnost proizvoda i sigurnost u poslovanju naših kupaca.

Naš asortiman obuhvata delove za traktore, kombajne i priključne mašine, kardane i delove kardana, delove za komunalne i mašine za stočarstvo, kao i širok program opreme, hidraulike, filtera, ulja, ležajeva i signalizacije. Posebno izdvajamo naš servis kardanskih vratila, prepoznat po brzini, stručnosti i pouzdanosti.

Postojimo da bismo osnažili farmere, partnere i zajednicu - za rast, razvoj i bolje sutra. Verujemo da kvalitetni proizvodi, profesionalan pristup i odgovorna podrška čine osnovu dugoročnog uspeha.

Vođeni vrednostima poverenja, profesionalnosti i zajedništva, nastavljamo da gradimo partnerstva koja pokreću rast i donose merljive rezultate.





# S OPRUGE

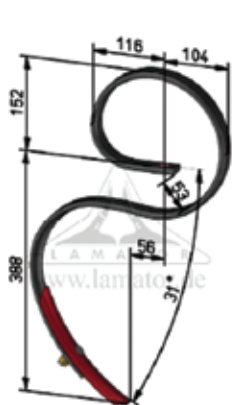

32 x 10 x 560

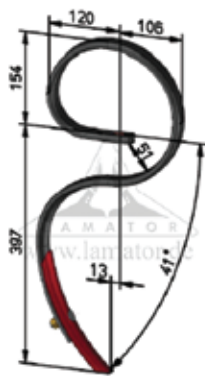

32 x 12 x 500  
Doublet Record

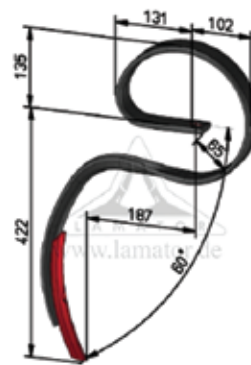

45 x 10  
Väderstad Agrilla Cobra

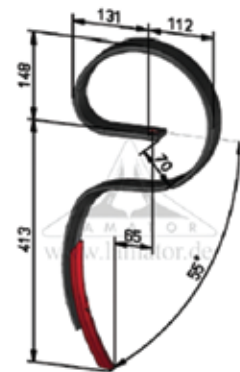

45 x 10 x 500  
Kverneland KK300500

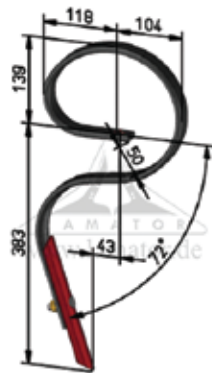

32 x 10  
EH 380



32 x 12  
Kverneland KW111099002 EH 450

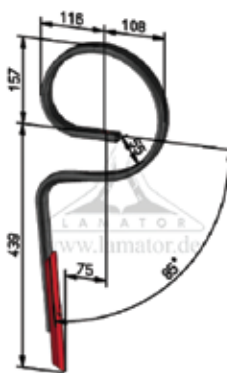

32 x 12 x 525  
Jack Pot



45 x 12 x 560  
Solbjerg



32 x 12  
Optiflex



32 x 10  
Germinator

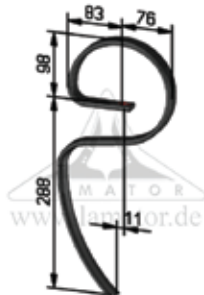

25 x 8 L



25 x 8 GL



40 x 10



32 x 10

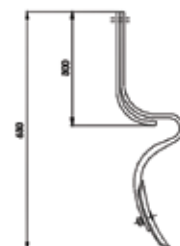
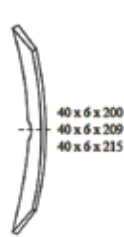

32 x 10

# DELOVI ZA DRLJAČE

## Klinovi



Dimenzije  
klinova:  
30 x 30  
25 x 25  
20 x 20  
18 x 18



## Lanci za poluteške i teške drljače



Kaljeni lanac



## Opruge, plastika

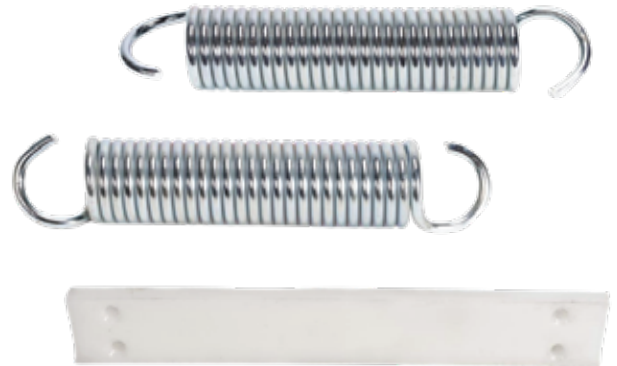

## Rotori



## Ležajevi



FKL LEF 205 TC

# DELOVI ZA SEJALICE

## Točkovi



## Gume za točkove



## PVC creva za sejalice

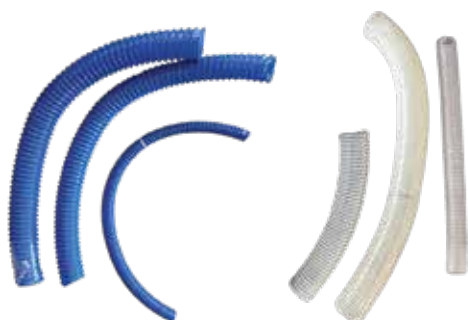

## Raoni ulagači semena



## Diskosni ulagači semena



# DELOVI ZA PRSKALICE I ATOMIZERE



## Injektorske dizne sa jednim mlazom

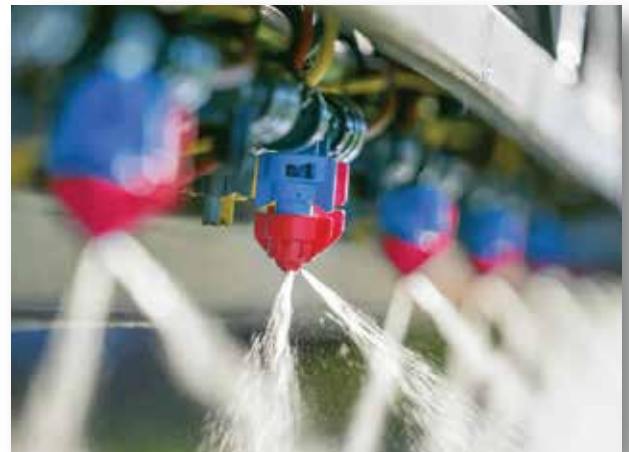

Arag ASJ tehnologija obezbeđuje smanjenje drifta do 95%

## Injektorske dizne sa dva mlaza



## TurboDrop TDXL dizne



## High speed dizne sa keramičkim uloškom



## Dizne sa vrtložnim kupastim mlazom



# DELOVI ZA PRSKALICE I ATOMIZERE



## Fitinzi



## Miks posude za sipanje pesticida



## Filteri



## Hidraulični mešaći za rezervoar protiv penušanja sa bočnim usisom



## Veliki filter



## Nosači dizni



# DELOVI ZA PRSKALICE I ATOMIZERE



## Komandne grupe



## Računari i upravljačke jedinice



## Manometri



## Protokomeri



# DELOVI ZA ŠPARTAČE

**INDUSTRIEHOF**  SCHERENBOSTEL

## Motike



Širina:

110 mm

150 mm

175 mm

190 mm

240 mm



40°

25°

## S opruge



## FLEDBAG®

Dozator za  
džambo vreće



# INDUSTRIEHOF

## Klinovi za rotodrljače



## Motičice za freze



## Noževi za poljoprivredne i komunalne mašine



# SILAŽA

Jedan od najvećih problema u proizvodnji silaže je oksidacija bilnog materijala u periodu između kosidbe i formiranja silosa, pri čemu rastvorljivi ugljeni hidrati podležu oksidaciji tj. truljenju. Prisustvo vazduha u silaži omogućava razvoj aerobnih bakterija koje daju podlogu za rast plesni i kvarenje silaže.

Pravilnim načinom skladištenja možemo doprineti unapređenju kvaliteta silaže, a UV stabilna folija otporna na sunčeve zrake je jedna od bitnih stavki kada birate foliju.

## Podfolija

- Podfolija se postavlja prva na silomasu, a direktno ispod silofolije. Ona je 40 mikrona debljine i idealno prijanja na silažu čime smanjuje prodor vazduha do silaže. Pri neznatnim oštećenjima silofolije, podfolija sprečava stvaranje vazdušnih komora i time pruža dodatnu zaštitu. Upotreba ove folije je jednokratna.

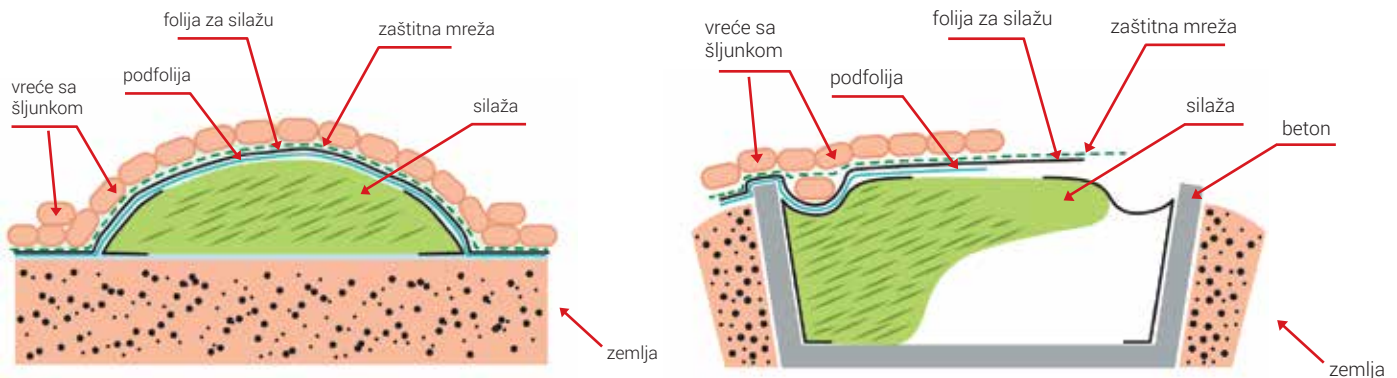

## Silofolija

- Preko podfolije se celom dužinom i širinom silosa postavlja gornja UV silofolija. Silofolija je crno-bele boje i prilikom postavljanja treba obratiti pažnju da bela boja bude okrenuta ka nebu. Ona je 150 mikrona debljine, UV je stabilna, ima zadatak da spreči prodiranje atmosfere vode u silažu i da zaštiti podfoliju od oštećenja.

Kupcima su na raspolaganju silo- i podfolije širine od 6 m do 20 m, a sve rolne su dužine 50 m. Maksimalni rok eksploatacije je do 3 godine nakon toga postepeno gubi svojstvo UV stabilnosti. Njen rok eksploatacije takođe zavisi od načina manipulacije i skladištenja. Nakon njene upotrebe za pokrivanje se može koristiti kao bočna folija.

**rkw** WHEN EXCELLENCE MATTERS



### ✓ PREDNOSTI PROIZVODA:

- Optimalni rezultati silaže
- UV stabilnost
- Otpornost na vremenske uslove

# SILAŽA

Način skladištenja silaže je veoma važan, imajući u vidu da kvalitet silaže direktno utiče na zdravlje preživara, na količinu i kvalitet mleka. Stručnjaci savetuju da se pridržavamo sledećeg postupka pokrivanja silažne mase u cilju smanjenja rizika od kvarenja dela silaže.

- 1 Pre početka punjenja silosa, preko betonskih zidova postaviti bočnu foliju debljine 0,15 mm da bi se zaštitio zid od kiseline koja nastaje u toku fermentacije. Produžiti prekrivanje po podu, folija treba da leži na podu silosa dužinom 0,5 m i treba da je viša od zida silosa od 0,5 m do 1 m. Za ovu radnju se koristi obična providna folija.
- 2 Nakon gaženja silaže, bočnu foliju koja je iznad betonskog zida, odnosno iznad silaže, treba presaviti na siliranu masu.
- 3 Na silo masu po celoj širini i dužini postaviti podfoliju.
- 4 Na podfoliju direktno postaviti silofoliju po celoj širini i dužini.
- 5 Na silofoliju postaviti silo zaštitnu mrežu i džakove.

Cilj u postupku pravilne pripreme silaže je hraniti stoku ispravnom i zdravom silažom tokom cele godine.

## Silo zaštitne mreže i džakovi

- Moderna tehnika tkanja i stroge kontrole u proizvodnji naših dobavljača obezbeđuju ravnomerno tkanje, maksimalnu UV stabilnost i veliku čvrstinu silo zaštitnih mreža i džakova. Ovi proizvodi se takođe izdvajaju po ekstremno dugom veku trajanja. Silo zaštitne mreže i džakovi se prave od najkvalitetnijih i najpostojanijih sirovina. Rok trajanja džaka je 10 godina, 5 godina je okrenut na jednu stranu (linija na džaku okrenuta ka nebu), a drugih 5 godina je okrenut na drugu stranu.



### ✓ **PREDNOSTI PROIZVODA:**

- *Potpuna zaštita od ptica, sitnih životinja i grada*
- *Pokrivanje bez gume i peska čime se izbegava zadržavanje vode i komaraca i kidanje folije prilikom skidanja peska*
- *Veoma otporne na cepanje i gaženje*

# SILAŽA

## Silo zaštitne mreže

- Silofolija služi da čuva podfoliju, samim tim i silažu, ali ne reaguje dobro na mehanička oštećenja koja mogu izazvati životinje na farmi. Zbog toga je važno koristiti silo zaštitnu mrežu i džakove. Zill silo zaštitne mreže obezbeđuju maksimalnu sigurnost i dugotrajnost, smanjuju gubitke i pomažu da vaša silaža zadrži vrhunski kvalitet tokom cele godine.



### ✓ DIMENZIJE PROIZVODA:

- ZAŠTITNA MREŽA 8X10m
- ZAŠTITNA MREŽA 15X18m
- ZAŠTITNA MREŽA 10X30m
- ZAŠTITNA MREŽA 10X35m

### ✓ PREDNOSTI PROIZVODA:

- Izrađene od čvrstih HDPE monofilamentnih vlakana
- Efikasna zaštita silo folije od oštećenja (grad, vetar, ptice, glodari)
- Smanjuju ulazak vazduha i vode u silažu
- UV stabilizacija: da (za dugotrajnu spoljašnju upotrebu)
- Jednostavno postavljanje i rukovanje



## Tuneli za silažu

- RKW je razvio e7 novu tehnologiju koja savršeno odgovara savremenim potrebama skladištenja u stočarstvu. RKW tuneli obezbeđuju kvalitetnu silažu i bolju konzervaciju semena, održavaju visoku nutritivnu vrednost i smanjuju gubitak koji može nastati tokom procesa oksidacije i fermentacije.

### ✓ DIMENZIJE PROIZVODA:

- TUNEL ZA SILAŽU 2,0x60m; 200μ; 6.5ft
- TUNEL ZA SILAŽU 2,4x60m; 212μ; 8ft
- TUNEL ZA SILAŽU 2,4x75m; 212μ; 8ft
- TUNEL ZA SILAŽU 2,7x60m; 230μ; 9ft
- TUNEL ZA SILAŽU 2,7x75m; 230μ; 9ft
- TUNEL ZA SILAŽU 3,0x75m; 230μ; 10ft



**rkw** WHEN EXCELLENCE MATTERS

## Veziva i mreže za baliranje

Dobar odabir kvalitetnih veziva i mreža za baliranje može uticati na ostvarivanje većih ušteda. Čvrsta veziva i mreže pomažu u sprečavanju rasipanja i olakšavaju manipulaciju bala prilikom transporta i skladištenja. Mreže dodatno štite od spoljašnjih faktora, kao što su kiša, sunčeva svetlost i vetar i pomažu u održavanju oblika bala.

Dimenzije mreža:
Mreža 123 cm x 3000 m 260KGF
Mreža 123 cm x 3000 m 280KGF
Mreža 125 cm x 3000 m 265KGF
Mreža 125 cm x 3000 m 285KGF



Preporučuje se korišćenje najmanje jedne dodatne mreže prilikom rada u ekstremnim uslovima, kao što su:

- Suvi usevi
- Izuzetno visoke temperature
- Transport više bala
- Jaka sunčeva svetlost
- Kamenita polja
- Dugotrajno skladištenje na otvorenom



## Veziva i mreže JUTA

### ✓ PREDNOSTI PROIZVODA:

- UV stabilnost
- Sastav 100% polipropilen
- Konstantna debljina
- Izuzetna čvrstoća
- Minimalno habanje delova prese
- Specijalna tehnika namotavanja mreže na rolnu koja sprečava paranje

Dimenzije veziva:	Dimenzije mreža:
Veživo tip 130	Mreža 123 cm x 2000 m
Veživo tip 130 MASTER	Mreža 123 cm x 3000 m
Veživo tip 130 EXTREM	Mreža 125 cm x 2000 m
Veživo tip 400	Mreža 125 cm x 3000 m
Veživo tip 500	Mreža 130 cm x 3000 m
Veživo tip 750	Mreža 125 cm x 3600 m



## Folije za umotavanje bala

- Poljoprivrednici se u više od 50 zemalja oslanjaju na brend **Triowrap**, svetskog lidera na tržištu folija za umotavanje.

### ✓ BITNE KARAKTERISTIKE PROIZVODA:

- Održavaju konstantan kvalitet pod ekstremnim uslovima poput visokih temperatura, vlažnosti i vetrovitih i prašnjavih sredina
- Odlična rastegljivost i elastičnost, kao i znatno veća otpornost na probijanje u odnosu na standardne folije, za hermetički zatvorene bale sa trajnom zaštitom
- Prilikom rada folija može da se istegne do 70% od svoje početne dužine, što omogućava veći broj umotanih bala po rolni i satu
- Mogu se koristiti na svim tipovima mašina za omotavanje
- Visoka UV zaštita tokom 12 meseci
- Sedmoslojna folija čiji prvi sloj omogućava izvanredno prijanjanje, poslednji sloj smanjuje trenje a međuslojevi obezbeđuju snagu, rastegljivost, UV stabilnost i otpornost na mehanička opterećenja

**Agrostreč folija Fortiva**, razvijena po principu kvaliteta poput Triowrap folije, predstavlja pouzdano Mikron privatno rešenje za efikasno i sigurno baliranje uz optimalnu zaštitu silaže.

## Zaštitne pokrivke za seno i slamu

- Zaštitne pokrivke pouzdano štite bale od uticaja sunca i kiše i obezbeđuju efikasno provetravanje bala. Sprečavaju da se vlaga kondenzuje ispod površine pokrivke i samim tim se sprečava pojava buđi. Pokrivke omogućuju da se sačuva visok kvalitet slame od obimnih padavina tokom godine.

### ✓ BITNE KARAKTERISTIKE PROIZVODA:

- Propustljivi za vazduh i isparenja (sprečavaju stvaranje buđi)
- Omogućavaju slivanje vode niz kamaru (nagib >45°)
- Visoka zatezna čvrstoća i otpornost na cepanje (izdržavaju jake vetrove)
- Postojana UV zaštita (životni vek najmanje 3 godine)



### Glavne funkcionalnosti višeslojne folije



- 7 SLOJEVA
- RASTEGLJIVOST DO 70%
- UV ZAŠTITA 12 MESECI



# PRAVILAN POSTUPAK POKRIVANJA BALA



- 1 Okrenite kamaru i pokrivku duž glavnog pravca duvanja vetra

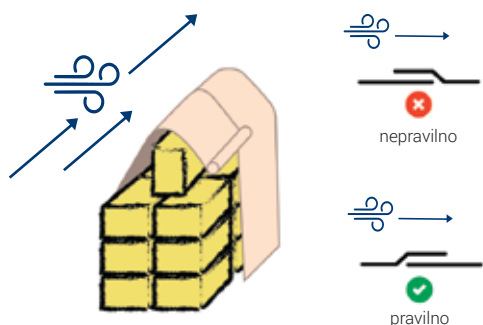

- 2 Pokrivanje kamare izvršiti tako da se na vrhu ostvari minimalan nagib od 45° (što veći nagib to bolje), kako bi se omogućilo što bolje slivanje vode sa površine pokrivke. Pokrivku treba dobro zategnuti da se dobije efekat krova.

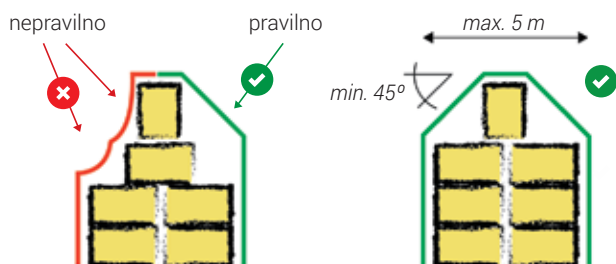

\*Ugao nagiba min 45°, maksimalana širina stoga 5 m ili 2 kvadratne bale.

- 3 Zatezanje pokrivke treba izvršiti ručno. Obezbeđivanje zategnutosti pokrivke izvršiti čičak trakama na koje se kači teret do 5 kg.
- 4 Paziti na pravac postavljanja spojeva. Spojevi treba da budu postavljeni uspravno na osu kamare ili duž vrha „krova”. Ukoliko se spojevi postave u pravcu kamare, voda bi mogla da se nakupi i prodre u slamu.



**TENCATE**

**Dimenzije za pokrivke:**

Pokrivka 9,8 m x 25 m

Pokrivka 9,8 m x 12,5 m

Pokrivka 12 m x 25 m

Pokrivka 15,6 m x 25 m

# DELOVI ZA MAŠINE U STOČARSTVU

## Noževi za silo kombajne



## Noževi za rotacione kosačice



## Noževi za miks prikolice



## Šiljci i čaure za utovarivače bala



## Kardani



Kardani za miks prikolice i prese



Kardani za rotacione kosačice



Kardani za telehendere

## Lanci za prese i podmazivanje



## Delovi za prikolice za rasturanje stajnjaka

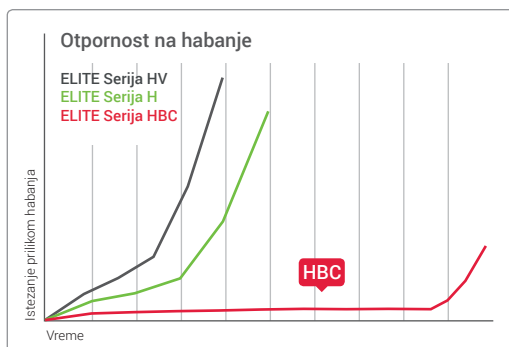

# DELOVI ZA KOMBAJNE



SCHUMACHER.plus  
HARVESTING SOLUTION PARTNER

## Noževi za kose



## Sekcione kose

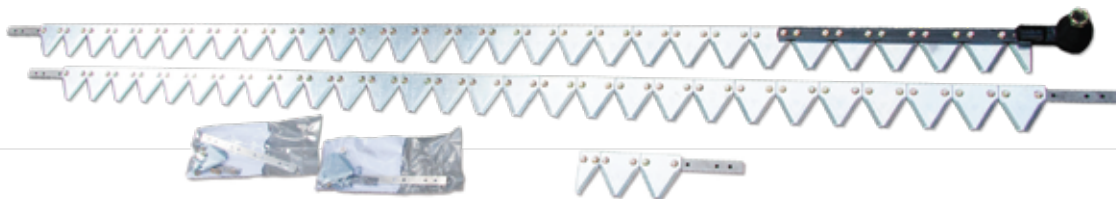

## Glave kose



## Opruge vitla



## Vođice pikap prsta, pritiskači i podloške



## Pikap prsti



## Dupli prsti



## Podizači polegla mase



# DELOVI ZA KOMBAJNE



SCHUMACHER.plus  
HARVESTING SOLUTION PARTNER

## Letve bubnja



## Drveni ležajevi



## Ležajevi



## Lančnici uvlačnog grla, elevatora



## Sileni blokovi



## Letve uvlačnog grla



## Noževi sečke i čaure



# DELOVI ZA KUKURUZNE ADAPTERE



Specijalno nanese-  
ni sloj volfram karbida

# LANCI ZA POLJOPRIVREDNE MAŠINE

**iwis**  
antriebssysteme  
wir bewegen die welt

**100**  
*godina*  
**ISKUSTVA**

Kompanija IWIS osnovana 1916. godine u Minhenu, predstavlja savršen spoj tradicije i iskustva. Stogodišnje iskustvo u kombinaciji sa najsavremenijim tehnologijama za izradu lanaca, omogućuju kompaniji IWIS da tržištu ponudi vrhunski kvalitet lanaca koji može odgovoriti izazovima i u najtežim uslovima rada, kao što poljoprivreda i zahteva.

Kao rezultat kvaliteta, lanci firme IWIS se nalaze u prvoj ugradnji kod mnogih proizvođača poljoprivredne mehanizacije kao što su: CNH (Case, New Holland, Steyr), Class, John Deere, Capello, Geringhoff i dr.



# DELOVI ZA TANJIRAČE

## DOŽIVOTNA GARANCIJA\*

**FORGES DE**  
**NIAUX**

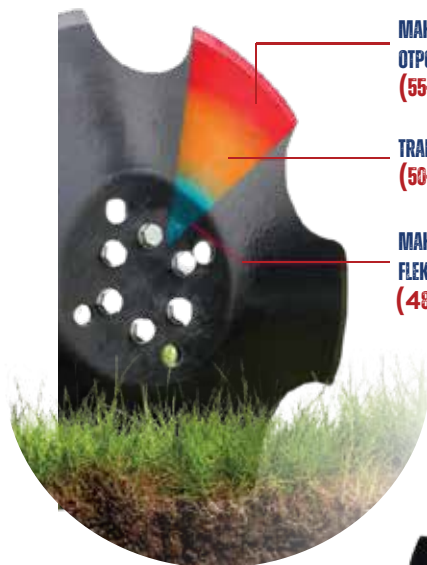

MAKSIMALNA TVRDOĆA I  
OTPORNOST NA HABANJE  
(55-58) HRC

TRANZICIONA ZONA  
(50-55) HRC

MAKSIMALNA  
FLEKSIBILNOST  
(48-50) HRC



\* doživotna garancija važi isključivo za lom diska tokom redovne upotrebe

Prečnik:	Osovina:	Profil:
ø660	41 x 41	Glatki
ø660	41 x 41	Nazubljeni
ø610	41 x 41	Glatki
ø610	41 x 41	Nazubljeni
ø560	41 x 41	Glatki
ø560	41 x 41	Nazubljeni
ø560	36 x 36	Glatki
ø560	36 x 36	Nazubljeni

AMAZONE Catros



LEMKEN Rubin



HORSCH Joker, Pronto



VADERSTAD Carrier



TUPANJAC Tanjirača



# DELOVI ZA TANJIRAČE



Komplet kućište



Kućište

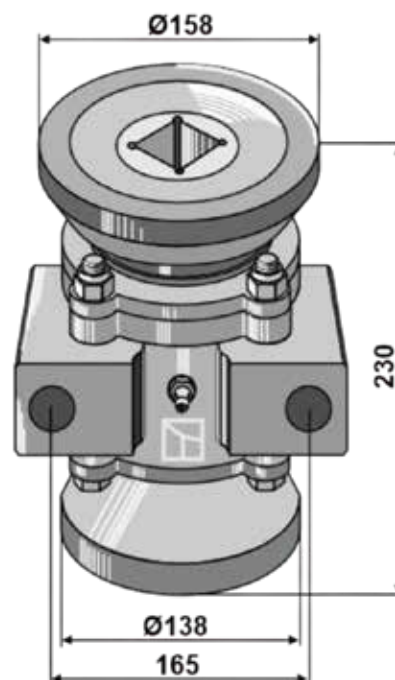

Čistač diska



Nosač diska



Osovina sa krajevima



Ležajna jedinica FKL

# LEŽAJEVI

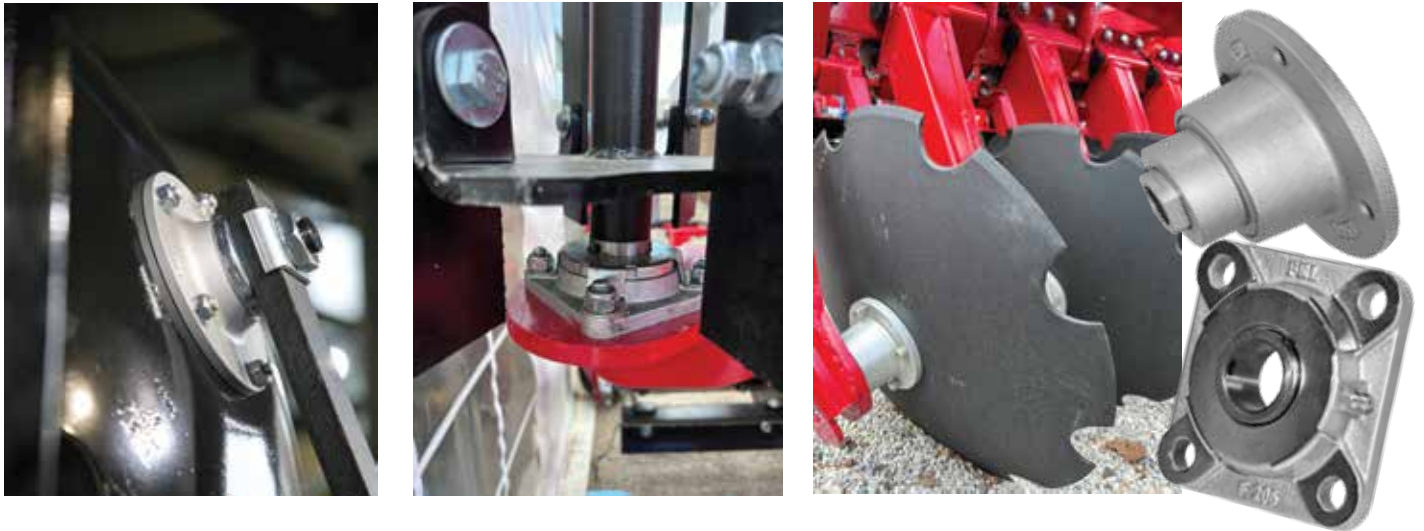

Nudeći širok spektar FKL ležajnih jedinica prilagođenih za ugradnju u tanjiračama, drljačama, kombajnama, sejalicama, balirkama i drugim poljoprivrednim mašinama, kao i za prvu ugradnju na domaćim priključnim mašinama, Mikron već decenijama predstavlja pouzdanog partnera za poljoprivrednike i proizvođače priključnih mašina

Kvalitet ležaja zavisi od kvaliteta svih njegovih delova, ali mislimo da je za procese u poljoprivredi koji se odvijaju uglavnom uz prisustvo prašine, blata i raznih mehaničkih nečistoća najvažniji deo jednog ležaja kvalitet zaptivke koja sprečava ulazak prašine u unutrašnjost ležaja i sprečava da se kuglice i prstenovi brzo pohabaju. Zato FKL sve svoje ležajeve proizvodi sa minimalno 2F zaptivkom koja se sastoji od zaštitnog lima i jednodusne zaptivke. Ovakva zaptivka obezbeđuje duplo veću zaštitu od standardne 2S zaptivke koja se sastoji samo od lima sa jednom gumenom zaptivkom.

FKL je jedini evropski proizvođač ležajeva koji svoju Y seriju podesivih ležajnih jedinica proizvodi u Evropi i zadržao je visok kvalitet izrade.

Iz izbora zaptivki, Mikron preporučuje korišćenje ležajeva sa trousnom zaptivkom 2T, jer ovakvi ležajevi dolaze na svim novim Zapadnim kombajnama. Razlika u zaptivkama nije vidljiva na prvi pogled okom, ali se razlikuju oznake ležajeva:

## LES 205-100 2F.X

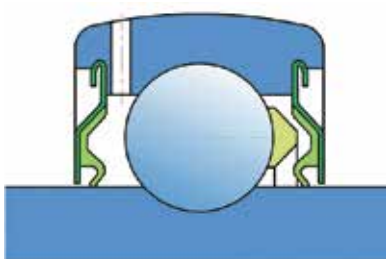

Zaptivka 2S

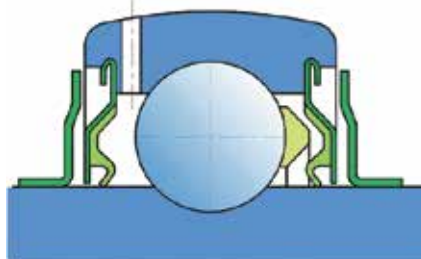

Zaptivka 2F

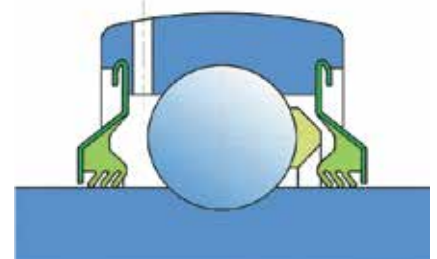

Zaptivka 2T

# LEŽAJEVI

## ARMOR serija (LEFG XXX TDT)

- Specijalno kućište od nodularnog liva, sa 3 puta većom zateznom čvrstoćom, zaštićena mazalica i specijalna kasetna zaptivka. Odličan za sve vrste rotara na priključnim mašinama. Namenjen za najteže uslove rada.



LEFG

## Specijalni ležajevi sa limenom zaštitom

- Serija napravljena za zemljišta sa tvrdom zemljom, ili primesama kamena. Limena zaštita sprečava oštećivanje zaptivke samog ležaja u koliko ležaj nije sakriven unutar rotora. Specijalno dizajnirana trougona zaptivka osigurava da prašina neće prodrti u unutrašnjost ležaja.

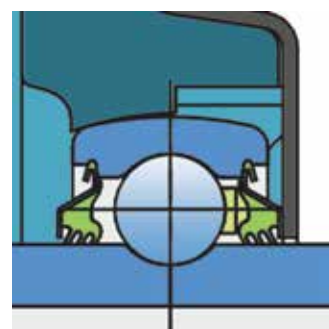

## Specijalne izvedbe

- Ležajevi koji su napravljeni po uzorku na različite OEM proizvođače i mogu se modifikovati po ugradbenim merama i kvalitetu.



LSGR 205 FS  
Lemken Kompaktor



LSGR 207 TBS  
Lemken Kompaktor,  
Smaragd, Rubín



LESQFS 212 TDT.H  
Horsch Terrano



# LEŽAJEVI

## Specijalne izvedbe



LSQFR 308 2TD.H.T  
Amazone Catros



Tujanjac Drljače



ZGKU 309 2S Gapsardo



## Ležajevi za sejalice



## TESTIRANO NA VAŠIM MAŠINAMA

Pored različitih specijalnih izvedbi ležajnih jedinica, u FKL programu se nalazi i proizvodni program jednorednih kugličnih ležajeva serije 6. Za ležajeve koji nisu u proizvodnom programu FKL-a, Mikron vam nudi FAG, SNR, Timken i druge svetske poznate brendove.

# DELOVI ZA PLUGOVE



# DELOVI ZA PLUGOVE





# DELOVI ZA PLUGOVE



# DELOVI ZA PLUGOVE

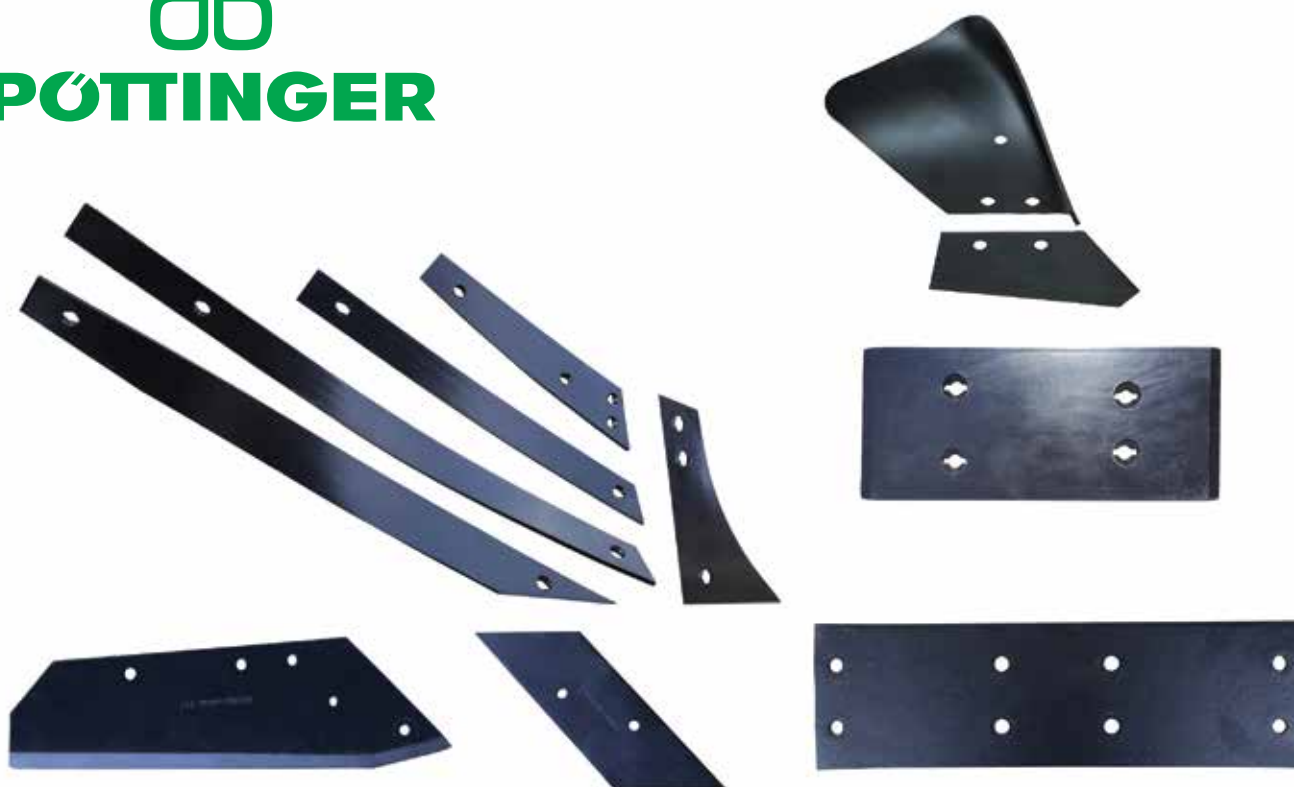
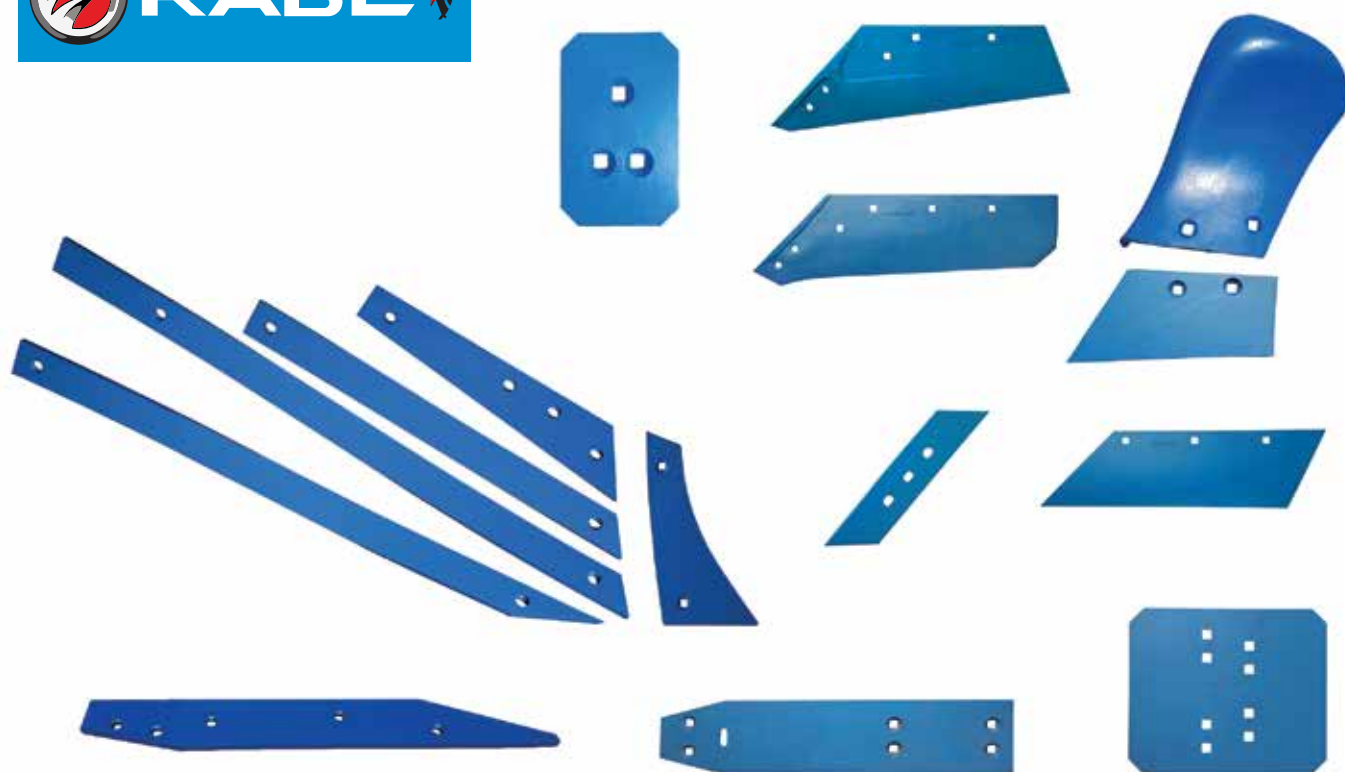

# DELOVI ZA GRUBERE

**HORSCH**  
TIGER, TERANO



**LEMKEN**

SMARAGD, KARAT, KRISTAL

270 mm  
430 mm

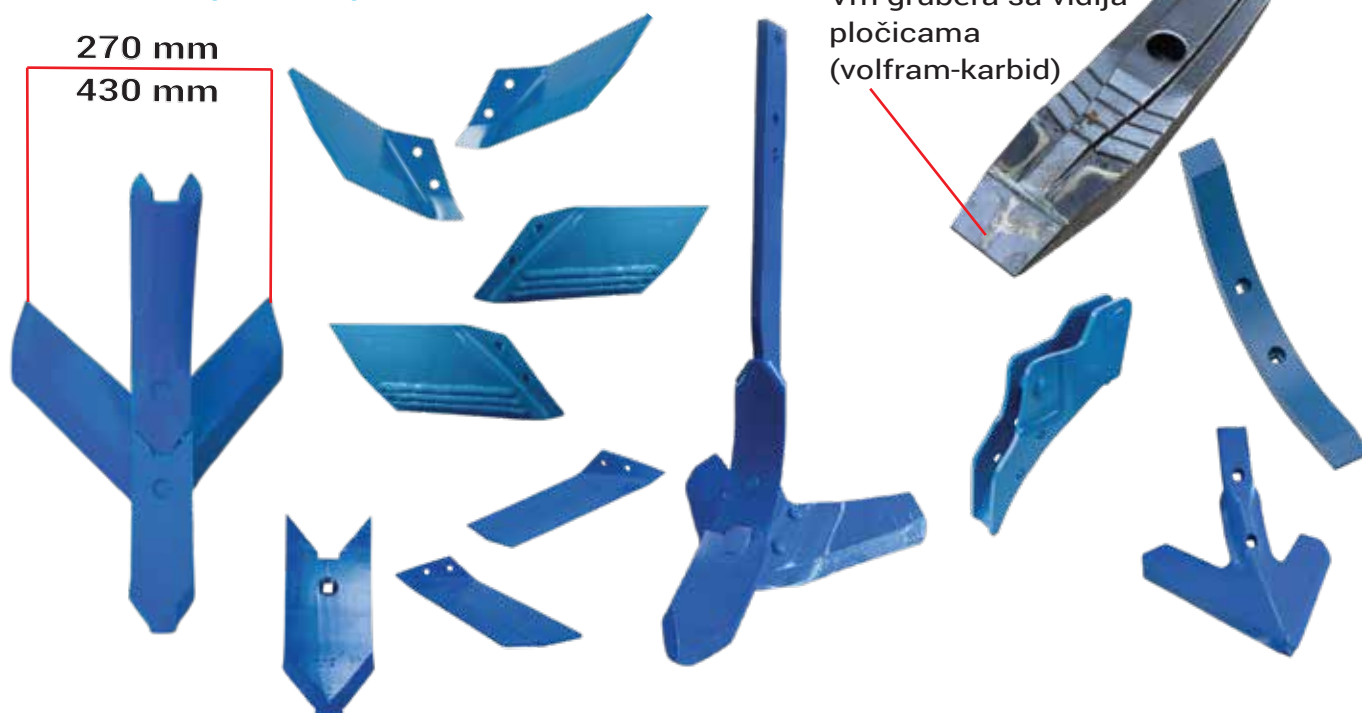

# DELOVI ZA GRUBERE I PODRIVAČE



## Vrhovi podrivača



## Radno telo podrivača



## Krila podrivača

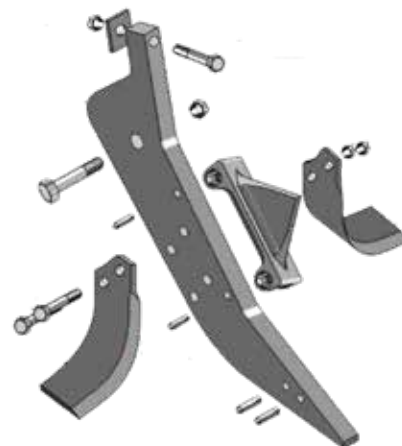

# AUTOMATSKO KAČENJE PRIKLJUČNIH MAŠINA

**WALTERSCHEID**



Odgovara za BELARUS  
820.2 920.2 952.3 1025.3



## Kugle za donje poluge

	katgorija	katgorija	D	d	d1	
	traktora	mašine				
<b>Kugla FANGPROFIL</b>			44	22.4	12	305 209
	2	2	56	28.7	12	099 032
	3	2	64	28.7	12	099 035
	3	3	64	37.3	12	099 034
	3	3	64	37.3	17	099 033
<b>Reducir otvora za fangprofil</b>			D	d	a	
	2	1/2	28	22.4	63	082 651
	3	2/3	37	28.7	62	305 281
<b>Kugla KHU</b>			D	d	a	
	1	1	44	22.4	35	305 051
	2	2	56	28.7	45	308 800
	3	2	64	28.7	45	309 246
	3	3	64	37.3	45	308 801
	3	3	64	37.3	45	202 332*
	4	3	85	37.3	57	200 049
4	4	85	51.0	57	306 330	
<b>Reducir otvora za KHU-RHU</b>			D	d	a	
	2	1/2	28	22.4	45	305 279
	3	2/3	37	28.7	45	305 280



## Kugle za toplink

	<b>Kugla KHO</b>	1	D=38 d=19 B=44	305277
		2	D=50 d=25.4 B=51	099042
		3-2	D=60 d=25.4 B=51	099044
		3	D=60 d=32 B=51	099043
		3	D=60 d=32 B=51	202484 tvrda
	<b>Redukcija otvora RHO</b>	2-1	D= 25 d=19.4 L=44	082649
		3-2	D=32 d=25.7 L=51	305278
		3-2	Clinch on	083269

Više na: [www.walterscheid.com](http://www.walterscheid.com)

# POTEZNICE

**WALTERSCHEID**



**SAUERMAN**

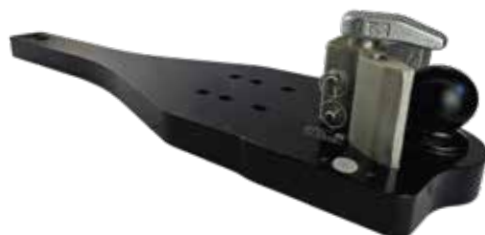

# HIDRAULIČNE BRZE SPOJKE



## Faster

easier to connect.



## KENNFIXX<sup>®</sup>



# AMORTIZERI

## STABILUS

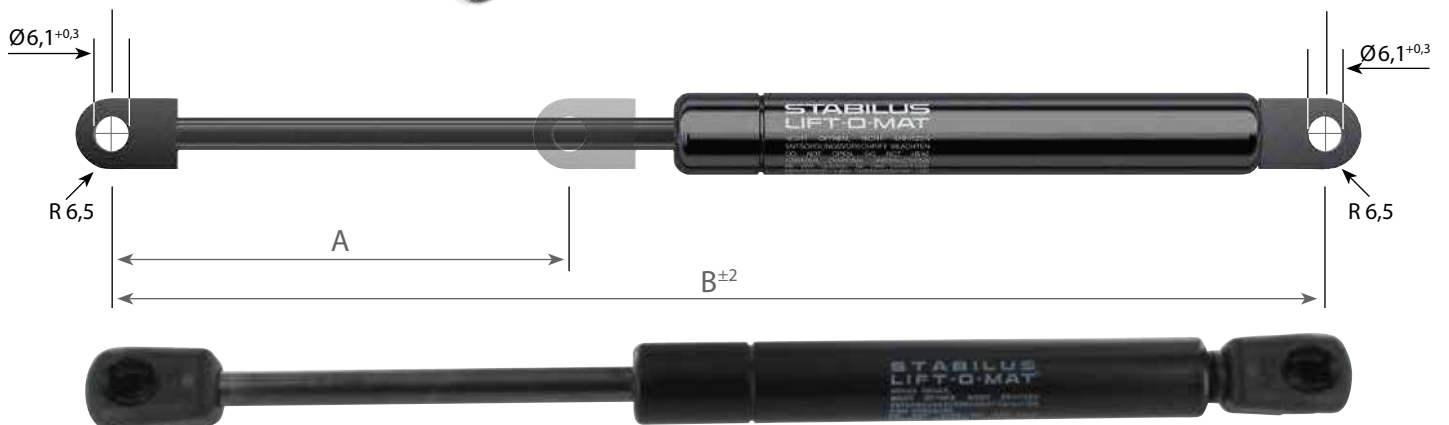

# FILTERI

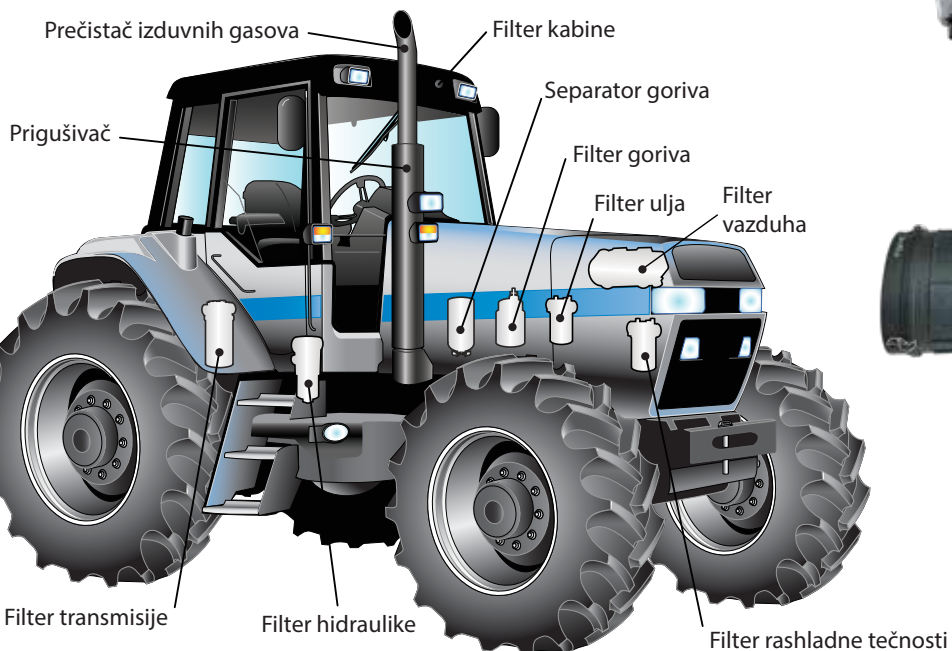

# MOTORNA ULJA I MAZIVA



# UREĐAJI ZA TOČENJE I PODMAZIVANJE



SEPAR  
FILTER

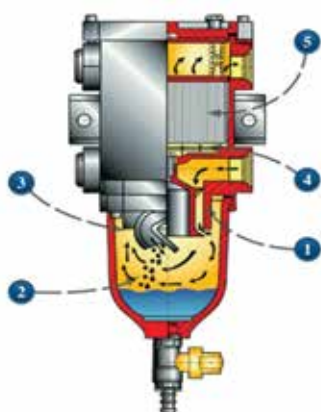

Pneumatsko crevo



Merači protoka



Separator za vodu



Kolica

Ručna mazalica

Pumpa za gorivo



Istakalica za ulje



AdBlue

# SVETLOSNA SIGNALIZACIJA ZA POLJOPRIVREDNE MAŠINE

## Rotaciona svetla



Led rotacija



Halogena rotacija



Led rotacija



Led rotacija



Led rotacija

## Radna svetla



Led svetla za prskalice



Led radno svetlo



Led radno svetlo



Led radno svetlo

## BLACK EDITION



Led rol bar

# SVETLOSNA SIGNALIZACIJA ZA POLJOPRIVREDNE MAŠINE

## Bežični magnetni set



## Utičnice



## Prekidači



## Uređaji za obeležavanje mašine



Led stop svetlo



Halogen svetlo



Led stop svetla



Led stop svetla



Led stop svetlo

# SERVIS KARDANA

Servis poljoprivrednih kardanskih vratila je osnovna delatnost našeg servisa. Imajući u vidu činjenicu da do kvarova i lomova dolazi onda kada su mašine najuposlenije i da je od velike važnosti u što kraćem roku mašinu vratiti u pogon, naši stručnjaci u servisu popravci pristupaju odmah po detektovanju kvara i isporučuju popravljen kardana u najkraćem mogućem roku.

Firma Mikron više od 20 godina distribuira proizvode kompanije Walterscheid, rešenje svetskog lidera u proizvodnji kardanskih vratila. Različite izvedbe kardana ovog proizvođača nezamenljive su na mestima sa ekstremnim

opterećenjima i uslovima eksploatacije. Ukoliko kardana treba popraviti ili prilagoditi Vašoj novoj mašini, u Mikronu možete pronaći najširi asortiman kompletnih kardanskih vratila i njihovih delova.

Mikronov servis je specijalizovan za remont oštećenih i pohabanih kardana, kao i za proizvodnju novih. U ponudi su kardani svetski poznatih imena. Pored Walterscheid-a tu su Benzi i Di Terlizzi.



## Pružamo usluge remonta jednodelnih i višedelnih kardana za:

- Program komercijalnih vozila
- Program građevinskih pogonskih mašina
- Program poljoprivrednih pogonskih mašina



## Proces servisiranja

### 1 Potrebne informacije:

Prilikom predaje kardana servisu treba obezbediti sledeće podatke:

- marka, model i godište vozila sa kog je kardana skinut
- problemi koji se javljaju tokom rada mašine

### 2 Defektaža

Na osnovu predatih podataka serviser:

- tačno definiše vrstu kardana
- vrši defektažu kardana
- priprema ponudu za remont kardana

### 3 Remont kardana

U zavisnosti od rezultata defektaže vrši se:

- zamena krstaka
- zamena klznog sklopa
- zamena pribubnica
- zamena centralnih ležajeva
- zamena oštećenih cevi
- balansiranje - na zahtev se štampa izveštaj o balansiranju
- farbanje

# SERVIS KARDANA



Kardansko vratilo se koristi u industriji, na vozilima i u svim vrstama pogona, gde je potreban prenos snage i obrtnog momenta između dve osovine koje nisu saosne. Delovi kardana su precizne izrade, proizvedeni po strogim DIN i SAE standardima, i moraju biti redovno održavani, kako bi svoju funkciju vršili bez prekida i na način propisan od proizvođača.

Kardani koji se okreću obrtajima većim od 1000 o/min. moraju biti balansirani zbog velikih inercijalnih sila. Delovi koji su istrošeni ili oštećeni, zahtevaju zamenu i pravovremeno servisiranje.

## Program komercijalnih vozila



IVECO



SCANIA



# SERVIS KARDANA

## Program građevinskih pogonskih mašina



Za servis i proizvodnju kardana građevinskih pogonskih mašina koristimo kvalitetne i sigurne zamenske i originalne proizvode za brendove kao što su CAT, DOOSAN, JCB, Komatsu, Volvo i drugi.



## Program poljoprivrednih pogonskih mašina

Za servis i proizvodnju kardana poljoprivrednih pogonskih mašina koristimo renomirane zamenske i originalne proizvode za proizvođače mašina kao što su Claas, Fendt, John Deere, Manitou i drugi.



# KARDANI I DELOVI KARDANA

**WALTERSCHEID**

## SERIJA W-P-E

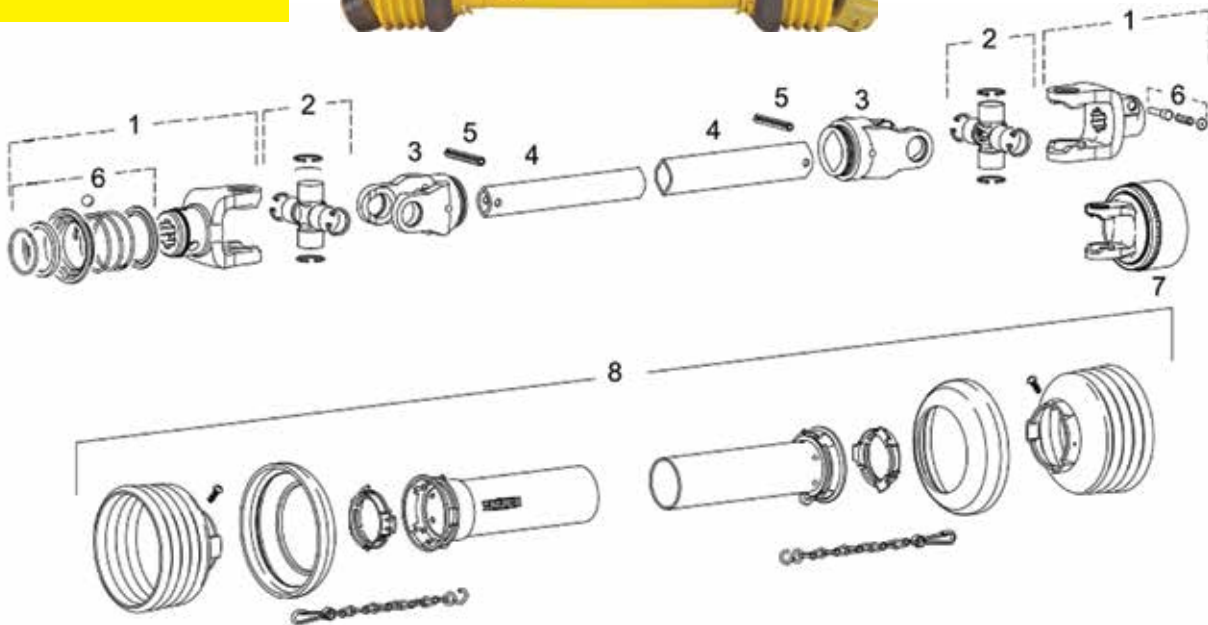

## SERIJE WWE - WWZ

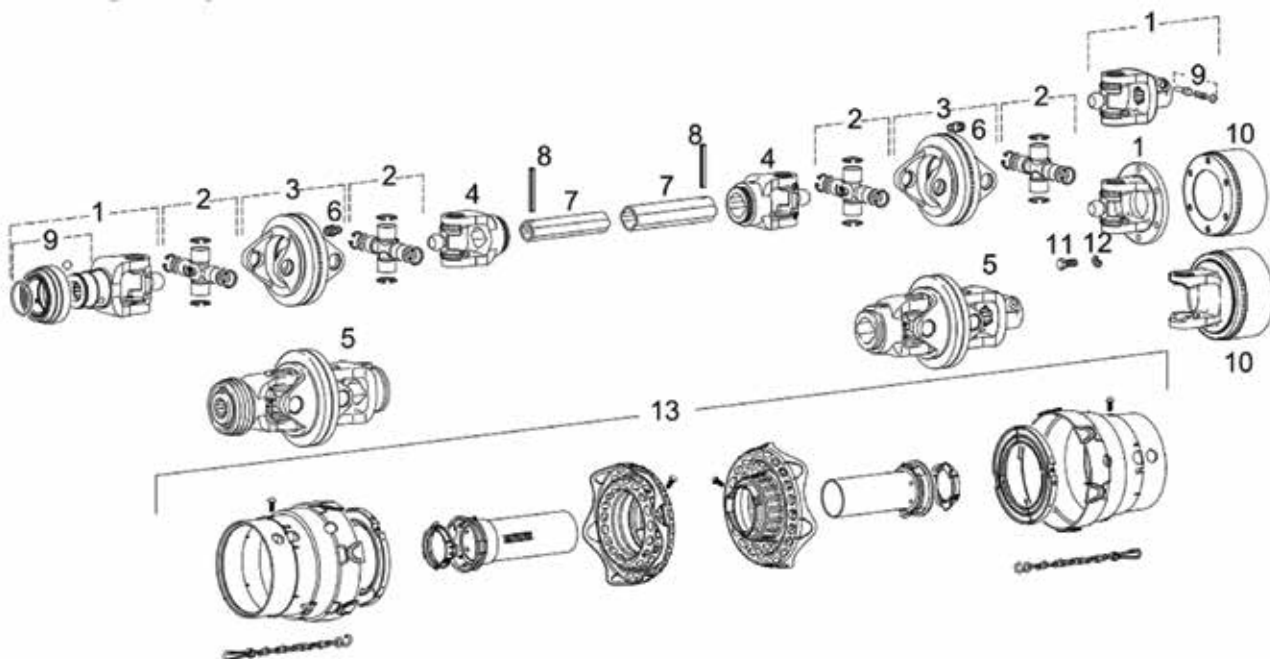



# KARDANI I DELOVI KARDANA

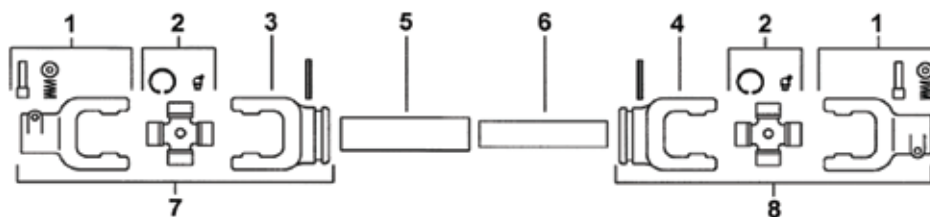

## Seriya L

		1	2	3	4	* 5	* 6	7	8
		1.3/8"-6				A B S	A B S		
L 01		010110	020140	50120L	50130L	30 X 39 X 2,8	23,5 X 31 X 3,6	70120L	70130L
L 13		010110	020140	51320L	51330L	41 X 48 X 3	34,5 X 40 X 4	71320L	71330L
L 02		010210	020240	50220L	50230L	30 X 39 X 2,8	23,5 X 31 X 3,6	70220L	70230L
L 23		010210	020240	52320L	52330L	41 X 48 X 3	34,5 X 40 X 4	72320L	72330L
L 04		010410	020440	50420L	50430L	41 X 48 X 3	34,5 X 40 X 4	70420L	70430L
L 46		010410	020440	54620L	54630L	48 X 57,5 X 4	39,5 X 49 X 4,5	74620L	74630L
L 05		010510	020540	50520L	50530L	48 X 57,5 X 4	39,5 X 49 X 4,5	70520L	70530L
L 67		016710	026740	56720L	56730L	48 X 57,5 X 4	39,5 X 49 X 4,5	76720L	76730L

## Seriya T

		1	2	3	4	** 5	** 6	7	8
		1.3/8"-6				A B S	A B S		
T 05		010510	020540	50520T	50530T	61 X 47 X 4,5	51 X 37 -	70520T	70530T
T 67		016710	026740	56720T	56730T	61 X 47 X 4,5	51 X 37 -	76720T	76730T
T 89		010910	020940	58920T	58930T	61 X 47 X 4,5	51 X 37 -	78920T	78930T
T 09		010910	020940	50920T	50930T	71,5 X 57,5 X 5	61 X 47 X 4,5	70920T	70930T

# KARDANI I DELOVI KARDANA

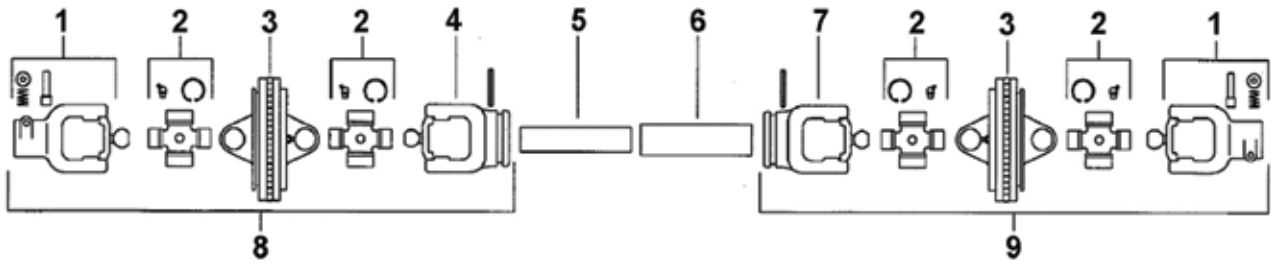

					1	2	3	4	* 5	** 6	7	8	9
	A	B	C	D	1.3/8"-6				A B S	A B S			
<b>W 23</b>									34,5 X 40 X 4	41 X 48 X 3			
<b>W 27</b>	23,8	61,3	22	80	012310W	022340W	502W	52330W	60230L....FR	60220L3	52320W	72330W	72320W
<b>W 40</b>									34,5 X 40 X 4	41 X 48 X 3			
<b>W 42</b>	27	74,6	23,8	95	010410W	020440W	504W	50430W	60230L....FR	60220L3	50420W	70430W	70420W
<b>W 46</b>									39,5 X 49 X 4,5	48 X 57,5 X 4			
<b>W 48</b>	27	74,6	23,8	95	010410W	020440W	504W	54630W	60430L....FR	60320L3	54620W	74630W	74620W
<b>W 50</b>									39,5 X 49 X 4,5	48 X 57,5 X 4			
<b>W 52</b>	32	76	27	98	010510W	020540W	505W	50530W	60430L....FR	60320L3	50520W	70530W	70520W
<b>W 60</b>									39,5 X 49 X 4,5	48 X 57,5 X 4			
<b>W 62</b>	36	89	32	110	016510W	026740W	506W	56030W	60430L....FR	60320L3	56020W	76030W	76020W

					1	2	3	4	* 5	** 6	7	8	9
	A	B	C	D	1.3/8"-6				A B	A B S			
<b>W 55</b>									51 X 37	61 X 47 X 4,5			
<b>W 57</b>	32	76	27	98	010510W	020540W	505W	55530W	60130T....FR	60120T3	55520W	75530W	75520W
<b>W 65</b>									51 X 37	61 X 47 X 4,5			
<b>W 67</b>	36	89	32	110	016510W	026740W	506W	56530W	60130T....FR	60120T3	56520W	76530W	76520W

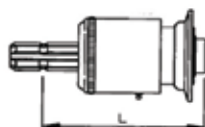
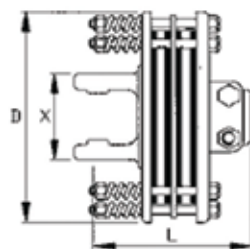
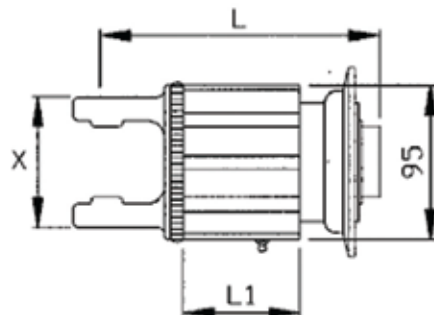
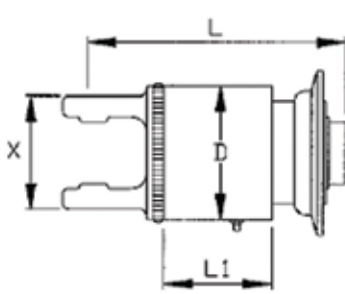

# KARDANI I DELOVI KARDANA

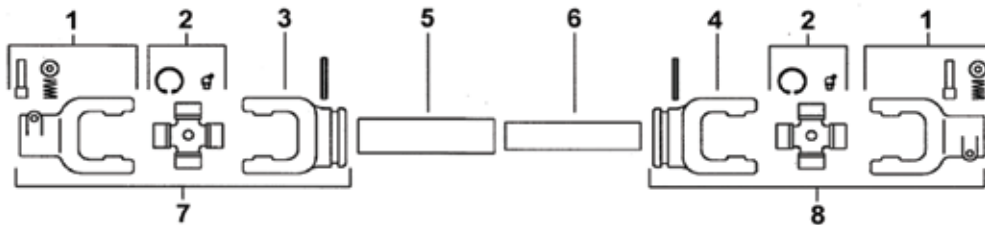

## Serijs B

	1	2	3	4	* 5	* 6	7	8	
	1.3/8"-6				S A	S A			
<b>B 01</b>		10110	20140	50120B	50130B	60120B3	60130B3	70120B	70130B
<b>B 02</b>		10210	20240	50220B	50230B	60250B3	60230B3	70220B	70230B
<b>B 03</b>		10310	20340	50320B	50330B	60320B3	60250B3	70320B	70330B
<b>B 04</b>		10410	20440	50420B	50430B	60320B3	60330B3	70420B	70430B
<b>B 05</b>		10510	20540	50520B	50530B	60420B3	60430B3	70520B	70530B
<b>B 06</b>		10610	20640	50620B	50630B	60550B3	60430B3	70620B	70630B
<b>B 07</b>		10710	20740	50720B	50730B	60550B3	60530B3	70720B	70730B
<b>B 08</b>		10810	20840	50820B	50830B	60620B3	60550B3	70820B	70830B
<b>B 09</b>		10910	20940	50920B	50930B	60620B3	60630B3	70920B	70930B
<b>B 10</b>		11010	21040	51020B	51030B	60720B3	60730B3	71020B	71030B

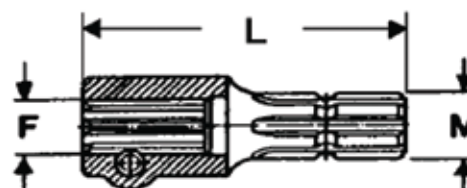
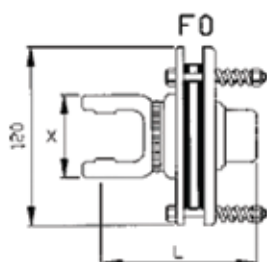

# MIKRON

## MIKRON doo

- 🏠 JNA 47, 21214 Sirig
- ☎️ +381 21 2949-650
- 🏠 Vojvođanska 26, 25000 Sombor
- ☎️ +381 25 5105-956
- ✉️ office@mikrondoo.rs
- 🌐 www.mikron-doo.rs

- in mikrondoo
- f Mikron doo
- 📷 mikrondoo
- 📺 mikrondoosirig

